

Betatherm Blende

B2V 1

Alap kivitel

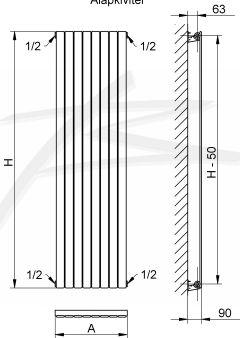

Radiátor magasság:

$H = 400 \text{ mm} - 2200 \text{ mm}$

Radiátor szélesség:

$A = \text{tagszám} \times 55 + 9$

Választható csatlakozási lehetőségek



Betatherm Blende
B2V 1 Kötés: 99

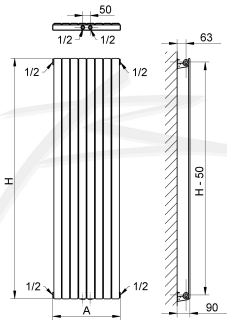

Radiátor magasság:
 $H = 400 \text{ mm} - 2200 \text{ mm}$

Radiátor szélesség:
 $A = \text{tagszám} \times 55 + 9$

Választható csatlakozási lehetőségek



Betatherm Blende
B2V 1 Kötés: 66

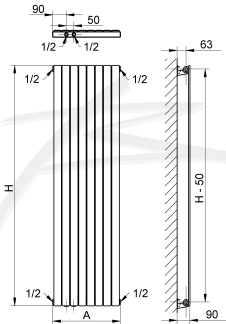

Radiátor magasság:
 $H = 400 \text{ mm} - 2200 \text{ mm}$

Radiátor szélesség:
 $A = \text{tagszám} \times 55 + 9$

Választható csatlakozási lehetőségek



Betatherm Blende
B2V 1 Kötés: 88

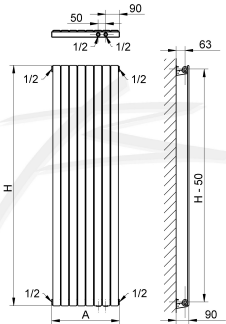

Radiátor magasság:
 $H = 400 \text{ mm} - 2200 \text{ mm}$

Radiátor szélesség:
 $A = \text{tagszám} \times 55 + 9$

Választható csatlakozási lehetőségek



Betatherm Blende

B2V 2

Alap kivitel

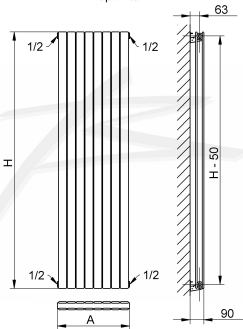

Radiátor magasság:

$H = 400 \text{ mm} - 2200 \text{ mm}$

Radiátor szélesség:

$A = \text{tagszám} \times 55 + 9$

Választható csatlakozási lehetőségek



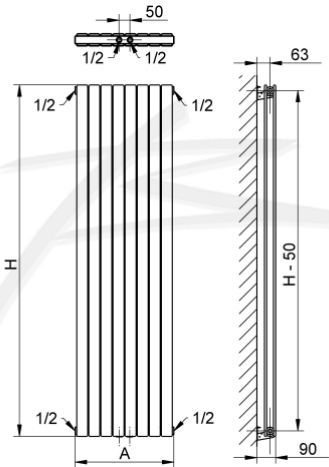

Radiátor magasság:

Radiátor szélesség:

Betatherm Blende
B2V 2 Kötés: 66

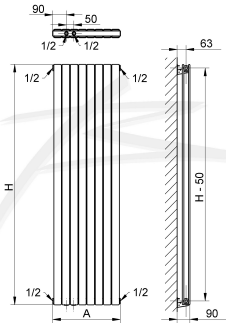

Radiátor magasság:
 $H = 400 \text{ mm} - 2200 \text{ mm}$

Radiátor szélesség:
 $A = \text{tagszám} \times 55 + 9$

Választható csatlakozási lehetőségek



Betatherm Blende
B2V 2 Kötés: 88

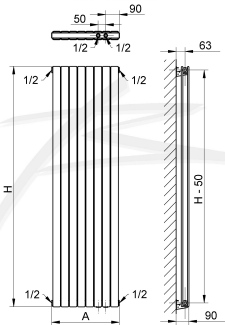

Radiátor magasság:
H = 400 mm - 2200 mm

Radiátor szélesség:
A = tagszám x 55 + 9

Választható csatlakozási lehetőségek

