

## HX típusú radiátorok szerelési méretei

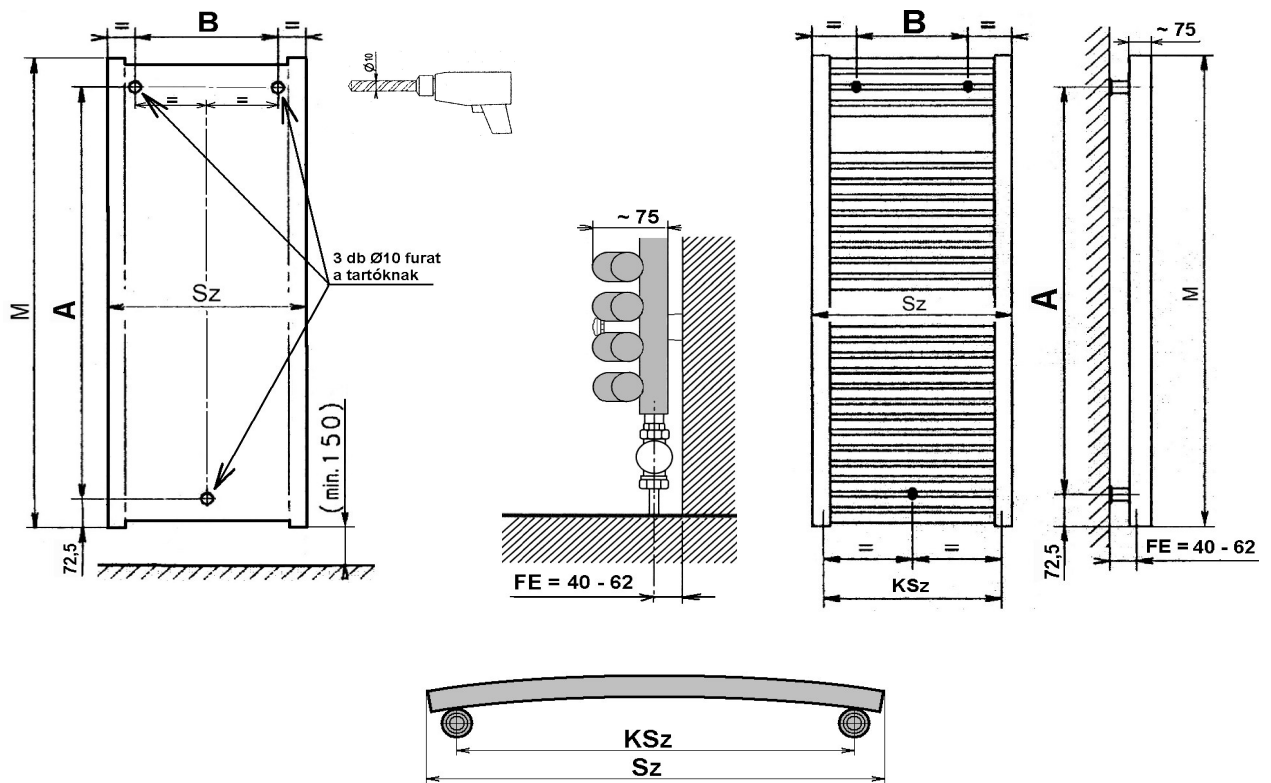

**Sz** = radiátor szélesség  
**M** = radiátor magasság  
**FE** = kötés pont falelállás  
**KSz** = kötés szélesség  
**A** = tartók magassága  
**B** = tartók szélessége

**FE = 40 - 62 mm**  
**KSz = Sz - 62 mm**  
**A = M - 145 mm**  
**B = Sz - 140 mm**

Típus	Szélesség <b>Sz (mm)</b>	Magasság <b>M (mm)</b>	Tartók magassága <b>A (mm)</b>	Tartók szélessége <b>B (mm)</b>	Kötés szélesség <b>KSz (mm)</b>
<b>HX 40760</b>	400	757	612	260	338
<b>HX 50760</b>	500	757	612	360	438
<b>HX 60760</b>	600	757	612	460	538
<b>HX 40110</b>	400	1 117	1080	260	338
<b>HX 50110</b>	500	1 117	1080	360	438
<b>HX 60110</b>	600	1 117	1080	460	538
<b>HX 40170</b>	400	1 729	1656	260	338
<b>HX 50170</b>	500	1 729	1656	360	438
<b>HX 60170</b>	600	1 729	1656	460	538