

B2 típusú radiátorok szerelési méretei

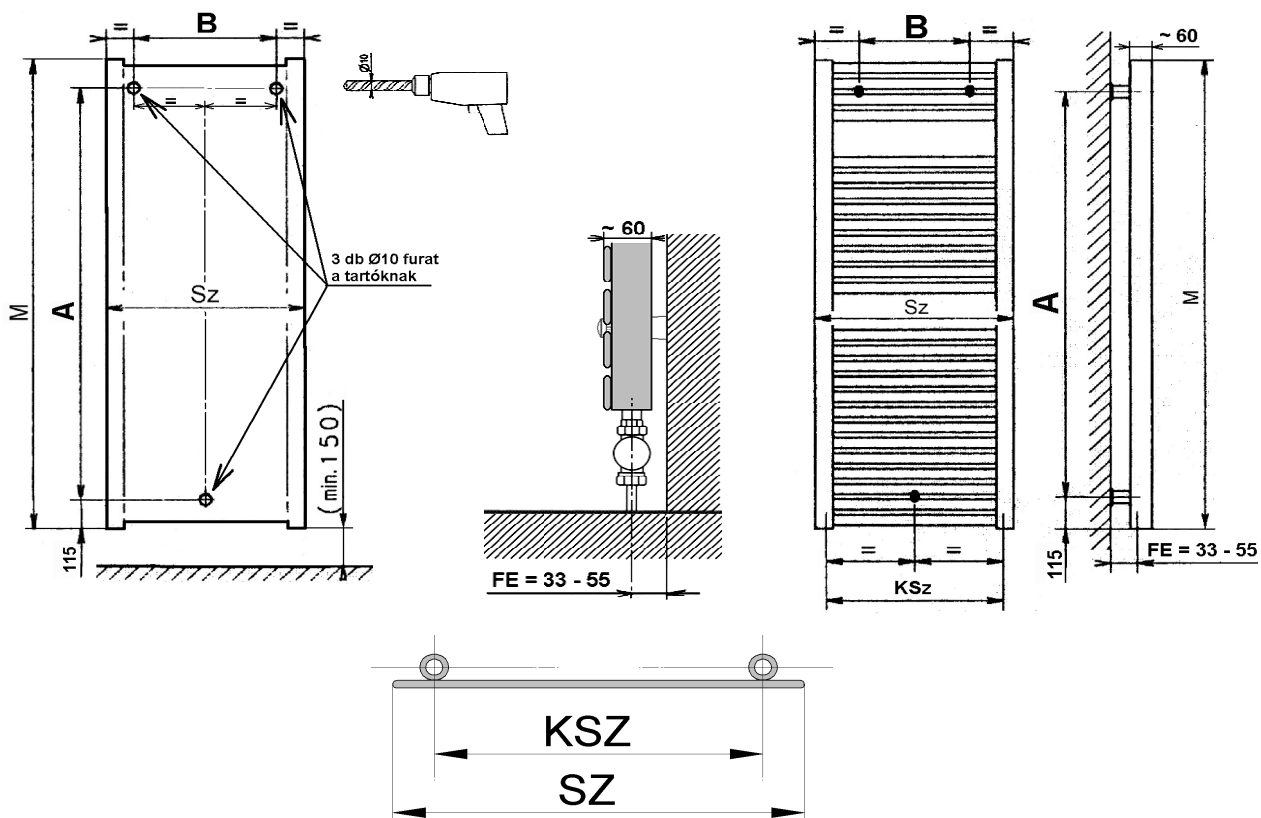

Sz = radiátor szélesség
M = radiátor magasság
FE = kötéspont faelállás
KSz = kötés szélesség
A = tartók magassága
B = tartók szélessége

FE = 33 - 55 mm
KSz = Sz - 100 mm
A = M - 230 mm
B = Sz - 170 mm

Típus	Szélesség Sz (mm)	Magasság M (mm)	Tartók magassága A (mm)	Tartók szélessége B (mm)	Kötés szélesség KSz (mm)
B2 08050	500	800	570	330	450
B2 08060	600	800	570	430	550
B2 08070	700	800	570	530	650
B2 08080	800	800	570	630	750
B2 12050	500	1 190	960	330	450
B2 12060	600	1 190	960	430	550
B2 12070	700	1 190	960	530	650
B2 12080	800	1 190	960	630	750
B2 18050	500	1 760	1530	330	450
B2 18060	600	1 760	1530	430	550
B2 18070	700	1 760	1530	530	650
B2 18080	800	1 760	1530	630	750