

BY típusú radiátorok szerelési méretei

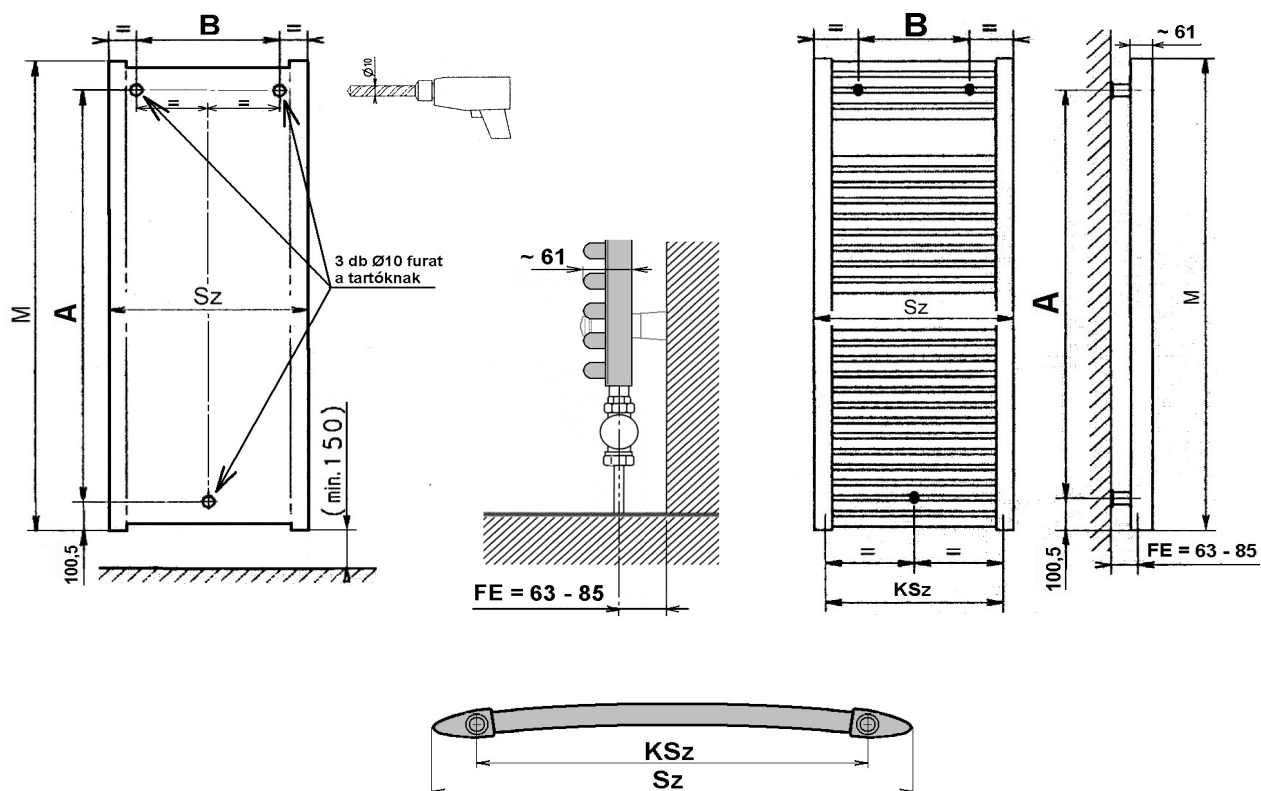

Sz = radiátor szélesség
M = radiátor magasság
FE = kötés pont faelállás
KSz = kötés szélesség
A = tartók magassága
B = tartók szélessége

FE = 63 - 85 mm
KSz = Sz - 71 mm
A = M - 201 mm
B = Sz - 170 mm

Típus	Szélesség Sz (mm)	Magasság M (mm)	Tartók magassága A (mm)	Tartók szélessége B (mm)	Kötés szélesség KSz (mm)
BY 50780	530	785	584	360	459
BY 60780	630	785	584	460	559
BY 50100	530	969	768	360	459
BY 60100	630	969	768	460	559
BY 50125	530	1 215	1014	360	459
BY 60125	630	1 215	1014	460	559
BY 50160	530	1 599	1398	360	459
BY 60160	630	1 599	1398	460	559
BY 50180	530	1 783	1582	360	459
BY 60180	630	1 783	1582	460	559